

Bestellvorgaben für hersteller-spezifische Gewindeprofile

Schnittposition

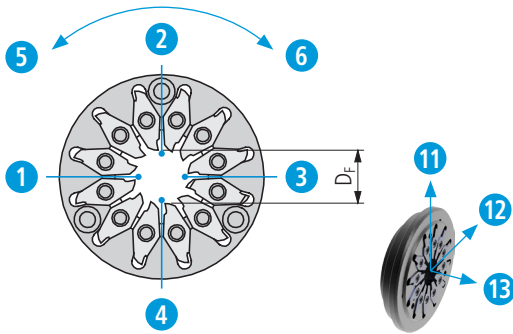

Drehrichtung Werkzeug

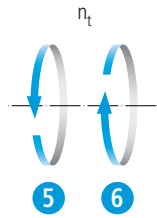

Drehrichtung Stange

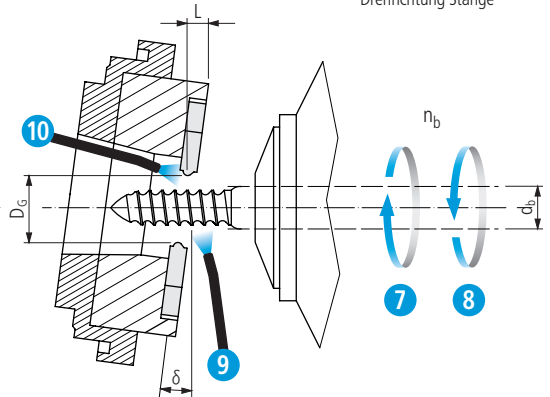

Maschinendaten	
Maschinenhersteller	
Maschinentyp	
Hersteller angetriebenes Werkzeug	
Typ angetriebenes Werkzeug	
Flugkreis Schneide D _f [mm]	<input type="checkbox"/> 6 <input type="checkbox"/> 12 <input type="checkbox"/> 15 <input type="checkbox"/> 25
Montageort (Revolver, Linear-Schlitten, anderer)	
Achsen angeben (X, Y, Z)	<input type="checkbox"/> 11 <input type="checkbox"/> 12 <input type="checkbox"/> 13
Hochdruckkühlung vorhanden? [bar]	<input type="checkbox"/> ≤30 <input type="checkbox"/> >30 <input type="checkbox"/> Nein
Kühlmittelzufuhr	<input type="checkbox"/> 9 <input type="checkbox"/> 10
Drehrichtung Werkzeug [n _t]	<input type="checkbox"/> 5 <input type="checkbox"/> 6 <small>n_t = n_b</small>

Werkstoff	
Bezeichnung (DIN)	
Stangendurchmesser [d _b]	
Drehrichtung Stange [n _b]	<input type="checkbox"/> 7 <input type="checkbox"/> 8 <small>n_b = n_t</small>
Schnittposition	<input type="checkbox"/> 1 <input type="checkbox"/> 2 <input type="checkbox"/> 3 <input type="checkbox"/> 4

Schneide	
Gewindezeichnung (Nr.)	
Vollprofil	<input type="checkbox"/> Ja <input type="checkbox"/> Nein
Anzahl Gewindegänge	<input type="checkbox"/> 1 <input type="checkbox"/> 2 <input type="checkbox"/> 3
Beschichtung	<input type="checkbox"/> Ja <input type="checkbox"/> Nein

Firma _____
 Name _____
 Strasse _____

PLZ, Ort _____
 Telefon _____
 E-Mail _____