

Schnittposition

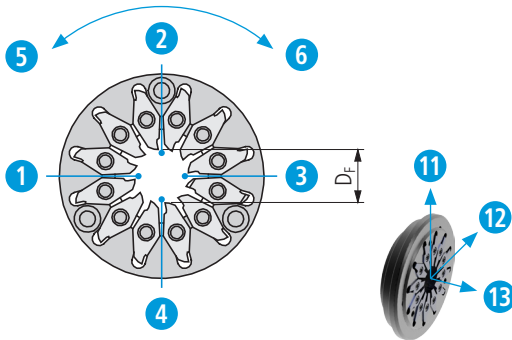

Drehrichtung Werkzeug

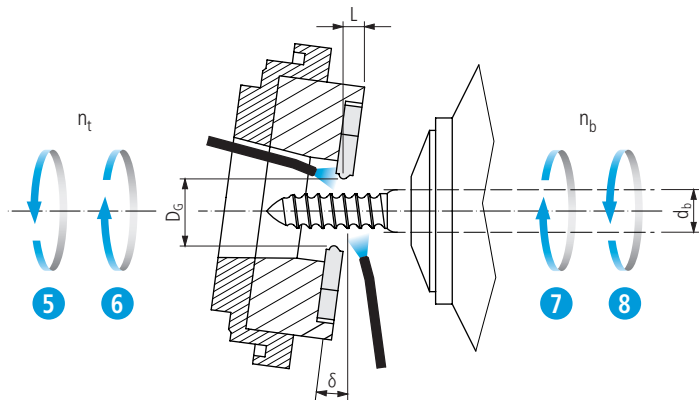

Drehrichtung Stange

Maschinendaten			
Drehrichtung Werkzeug	[n_t]	<input type="checkbox"/>	<input type="checkbox"/>
	$n_t = n_b$	<input checked="" type="checkbox"/> 5	<input checked="" type="checkbox"/> 6
Hochdruckkühlung vorhanden?	[bar]	<input type="checkbox"/>	<input type="checkbox"/>
		<input type="checkbox"/> ≤30	<input type="checkbox"/> >30
		<input type="checkbox"/> Nein	
Führungsbüchse satt eingestellt?		<input type="checkbox"/>	<input type="checkbox"/>
		<input type="checkbox"/> Ja	<input type="checkbox"/> Nein
Abstand zu Führungsbüchse	[< d_b]		

Angetriebenes Werkzeug			
Hersteller			
Typ			
Steigungswinkel eingestellt?	[°]	<input type="checkbox"/>	<input type="checkbox"/>
		<input type="checkbox"/> Ja	<input type="checkbox"/> Nein
Spitzenhöhe korrigiert?		<input type="checkbox"/>	<input type="checkbox"/>
		<input type="checkbox"/> Ja	<input type="checkbox"/> Nein
Achsen angeben (X, Y, Z)		<input type="checkbox"/>	<input type="checkbox"/>
		<input checked="" type="checkbox"/> 11	<input checked="" type="checkbox"/> 12
		<input checked="" type="checkbox"/> 13	
Wirbelkopf-Typ			
Rundlauf auf max. 5 µm eingestellt?		<input type="checkbox"/>	<input type="checkbox"/>
		<input type="checkbox"/> Ja	<input type="checkbox"/> Nein
Zustand des Wirbelkopfes	(MWT...)		

Werkstoff			
Stangendurchmesser	[d_b]		
Drehrichtung Stange	[n_b]	<input type="checkbox"/>	<input type="checkbox"/>
	$n_b = n_t$	<input checked="" type="checkbox"/> 7	<input checked="" type="checkbox"/> 8
Schnittposition		<input type="checkbox"/>	<input type="checkbox"/>
		<input checked="" type="checkbox"/> 1	<input checked="" type="checkbox"/> 2
		<input checked="" type="checkbox"/> 3	<input checked="" type="checkbox"/> 4
Schnittgeschwindigkeit/Vorschub	[v_f/f_z]		
Problem mit Spänen?		<input type="checkbox"/>	<input type="checkbox"/>
		<input type="checkbox"/> Ja	<input type="checkbox"/> Nein
Vibrationen?		<input type="checkbox"/>	<input type="checkbox"/>
		<input type="checkbox"/> Ja	<input type="checkbox"/> Nein

Schneide			
Bestell-Bezeichnung			
Schneide mit 1.2 Nm angezogen?		<input type="checkbox"/>	<input type="checkbox"/>
		<input type="checkbox"/> Ja	<input type="checkbox"/> Nein
Profilmitte auf Drehpunkt?		<input type="checkbox"/>	<input type="checkbox"/>
		<input type="checkbox"/> Ja	<input type="checkbox"/> Nein
Distanz zum Drehpunkt	[mm]		
Schneiden von der selben Produktionscharge?		<input type="checkbox"/>	<input type="checkbox"/>
		<input type="checkbox"/> Ja	<input type="checkbox"/> Nein
Gleichmässige Abnutzung der Schneiden?		<input type="checkbox"/>	<input type="checkbox"/>
		<input type="checkbox"/> Ja	<input type="checkbox"/> Nein
Schneiden vor Einbau/Wechsel gereinigt?		<input type="checkbox"/>	<input type="checkbox"/>
		<input type="checkbox"/> Ja	<input type="checkbox"/> Nein

Firma _____

Name _____

Strasse _____

PLZ, Ort _____

Telefon _____

E-Mail _____